

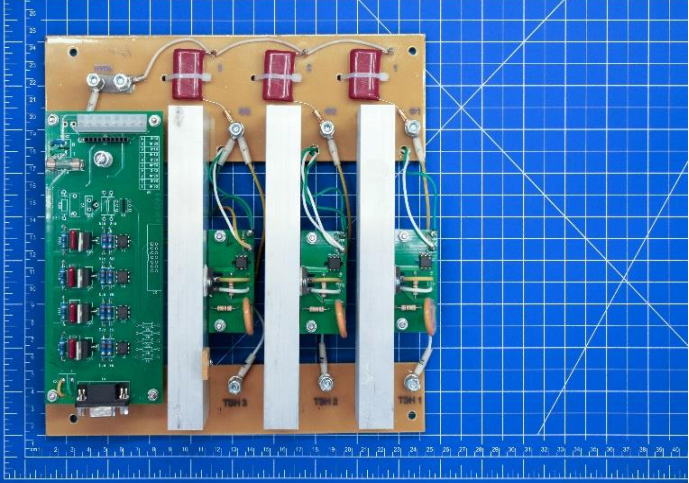

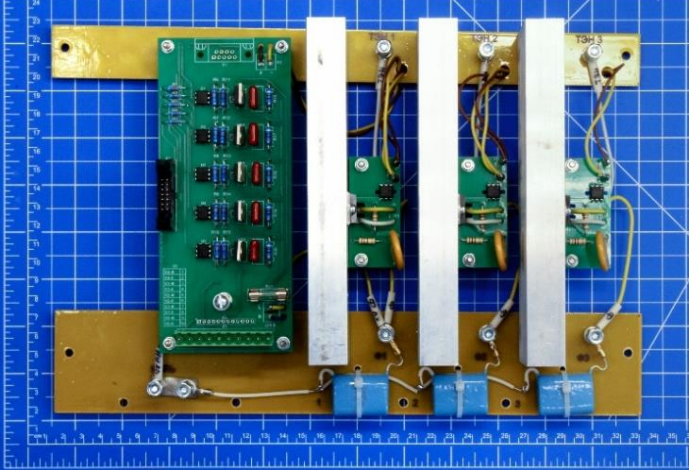

№	Наименование	Фотография
1	<p><b>Блок тиристоров</b> <b>НКМР.435701.009</b> <i>аналог блока тиристоров</i> <i>НКМР.435701.007</i></p> <p>Артикул: <b>1147</b> Количество: 1 шт. Период использования: с 01.2005 г. Заводские номера: с № 1168</p>	
2	<p><b>Блок тиристоров</b> <b>НКМР.435701.009-01</b> <i>для стерилизаторов с сенсорным дисплеем</i></p> <p>Артикул: <b>1350</b> Количество: 1 шт. Период использования: с 06.2022 г. Заводские номера: № 4099, 4129, 4130, далее с № 4167</p>	
3	<p><b>Блок управления</b> <b>НКМР.468173.002</b> <i>для стерилизаторов с сенсорным дисплеем</i></p> <p>Артикул: <b>1351</b> Период использования: с 06.2022 г. Заводские номера: № 4099, 4129, 4130, далее с № 4167</p>	

№	Наименование	Фотография
4	<p><b>Блок управления</b> <b>НКМР.468332.005-01</b> <i>аналог блока управления</i> <i>АУТД.042800.000-01</i></p> <p>Артикул: <b>1369</b> Количество: 1 шт. Период использования: с 02.2003 г. Заводские номера: с № 710</p>	
5	<p><b>Винт регулировочный</b> <b>НКМР.715513.004</b> <i>L=81,5 мм</i></p> <p>Артикул: <b>1215</b> Количество: 1 шт. Период использования: до 12.2023 г. Заводские номера: до № 4506, кроме №№ 4483, 4486-4490, 4492-4501, 4503-4505</p> <p><b>Винт регулировочный</b> <b>НКМР.715513.019</b> <i>L=76,5 мм</i></p> <p>Артикул: <b>1217</b> Количество: 1 шт. Период использования: с 12.2023 г. Заводские номера: с № 4483; кроме №№ 4484, 4485, 4491, 4502, 4506</p>	

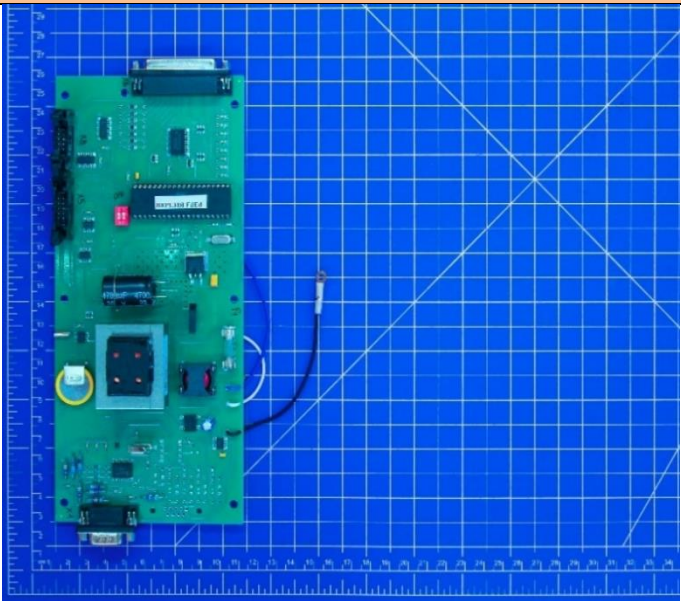

№	Наименование	Фотография
6	<p><b>Винт ходовой НКМР.715534.001 с гайкой</b></p> <p>Артикул: <b>1218</b>            Количество: 1 к-т.            Период использования:            с 05.2003 г.-12.2008 г.            Заводские номера:            № 778, 808, 810, 841-843, 853, 870,            871, 902-907, 913, 928, 945, 946,            956-1968</p>	
7	<p><b>Винт ходовой НКМР.715534.002 с гайкой</b></p> <p>Артикул: <b>1219</b>            Количество: 1 к-т.            Период использования:            с 12.2008 г.-12.2014 г.            Заводские номера:            с № 1969-2968,            кроме № 2112</p>	
8	<p><b>Винт ходовой НКМР.715534.009 с гайкой</b></p> <p>Артикул: <b>1220</b>            Количество: 1 к-т.            Период использования:            с 12.2014 г.-10.2023 г.            Заводские номера:            № 2112, далее с № 2969-4527,            4568-4571,            кроме № 4441, 4444, 4448</p>	

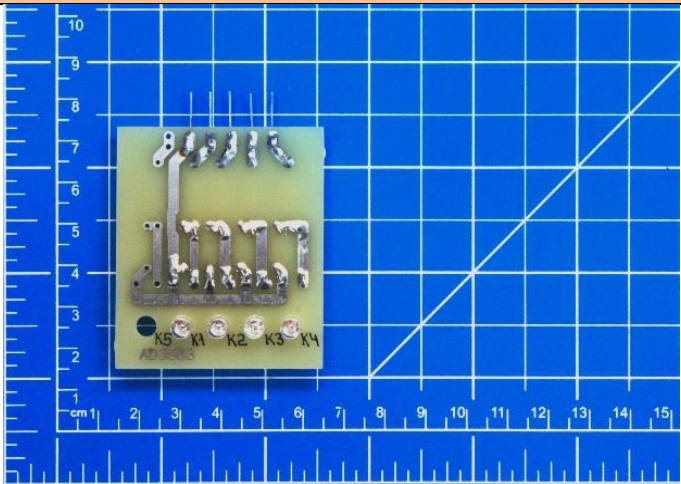
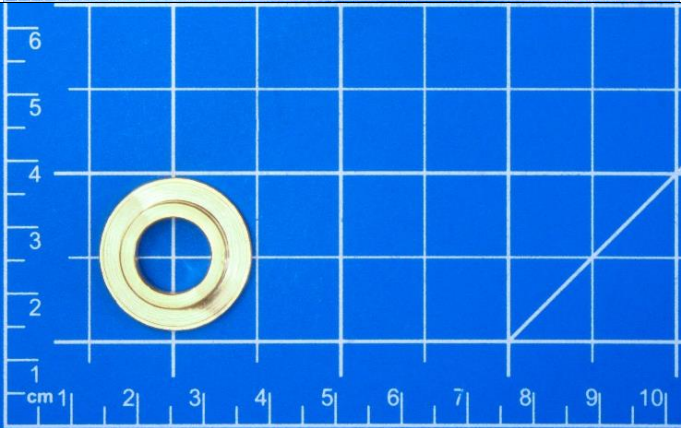
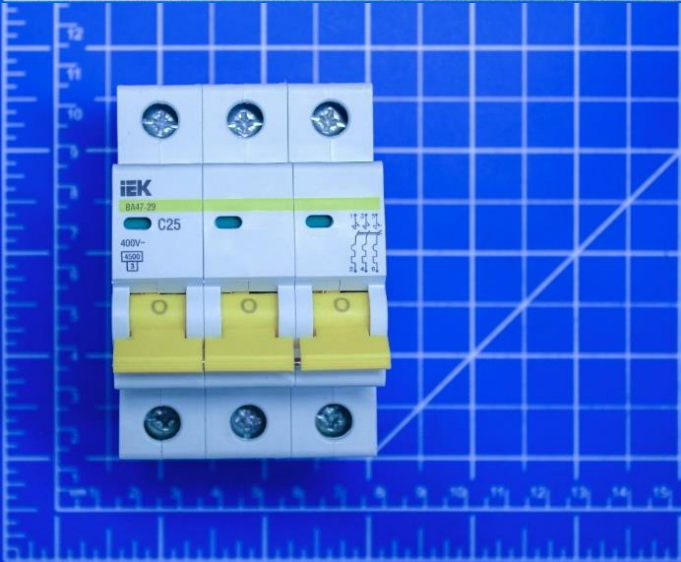
№	Наименование	Фотография
9	<p><b>Вспомогательная плата НТЦ - 4347</b></p> <p>Артикул: <b>1149</b> Количество: 1 шт. Период использования: с 02.2003 г. Заводские номера: с № 710-3795</p> <p><i>Кроме стерилизаторов с сенсорным дисплеем</i></p>	
10	<p><b>Втулка НКМР.713341.008</b> <i>к винту ходовому НКМР. 715534.009 - арт. 1220</i></p> <p>Артикул: <b>1221</b> Количество: 1 шт. Период использования: Действующая</p>	
11	<p><b>Выключатель автоматический ВА 47-29-3Р-16А-4,5 к А-С</b></p> <p>Артикул: <b>1222</b> Количество: 1 шт. Период использования: с 03.2005 г. Заводские номера: с № 1188</p>	



№	Наименование	Фотография
12	<p><b>Гайка М18х1,5 ГОСТ</b> <i>для крепления электронагревателей ТЭН</i></p> <p>Артикул: <b>1223</b> Количество: 2 шт. Период использования: Действующая</p>	
13	<p><b>Гайка ходовая НКМР.741264.001</b> <i>к винтам регулировочным:</i> <i>НКМР.715513.004 – арт. 1215</i> <i>НКМР.715513.019 – арт. 1217</i></p> <p>Артикул: <b>1224</b> Количество: 1 шт. Период использования: Действующая</p>	
14	<p><b>Головка НКМР.712292.002</b> <i>к винту ходовому</i> <i>НКМР. 715534.002 – арт. 1219</i></p> <p>Артикул: <b>1225</b> Количество: 1 шт. Период использования: с 12.2008 г.-12.2014 г. Заводские номера: с № 1969-2968, кроме № 2112</p>	

№	Наименование	Фотография
15	<p><b>Головка НКМР.712292.004</b> к винту ходовому НКМР. 715534.009 – арт. 1220</p> <p>Артикул: <b>1226</b> Количество: 1 шт. Период использования: с 12.2014 г.-10.2023 г. Заводские номера: № 2112, далее с № 2969, кроме № 4441, 4444, 4448, 4528-4539, 4541-4545 и 4550</p>	
16	<p><b>Датчик давления</b> <b>МРХ 2200 АР</b> для стерилизаторов с сенсорным дисплеем</p> <p>Артикул: <b>1227</b> Количество: 1 шт. Период использования: Действующий</p>	
17	<p><b>Датчик давления</b> <b>МРХ 2200 АР в сборе</b> для стерилизаторов с сенсорным дисплеем</p> <p>Артикул: <b>1228</b> Количество: 1 шт. Период использования: Действующий</p>	



№	Наименование	Фотография
18	<p><b>Датчик уровня НТЦ-208</b> для определения верхнего и нижнего уровня воды в парогенераторе</p> <p>Артикул: <b>1150</b> Количество: 2 шт. Период использования: Действующий</p>	
19	<p><b>Катушка электромагнитная DP21 AC220V ArmaControl</b> для клапана: <b>К2 -ArmaControl DHP21 – арт. 1237</b></p> <p>Артикул: <b>1254</b> Количество: 1 шт. Период использования: Действующая</p> <p><b><u>Поставляется без штекера</u></b></p>	
20	<p><b>Катушка электромагнитная RR 230 AC РИДАН</b> для клапана <b>К4 -EV210R Ду 3мм, EPDM с катушкой 230В РИДАН – арт. 1247</b></p> <p>Артикул: <b>1256</b> Количество: 1 шт. Период использования: Действующая</p>	

№	Наименование	Фотография
21	<p><b>Катушка электромагнитная В8Е CAMOZZI</b>  <i>для клапана:</i>  <b>К3 -CFB-D22G-W1 CAMOZZI – арт. 1241</b></p> <p>Артикул: <b>1251</b>            Количество: 1 шт.            Период использования:            Действующая</p>	
22	<p><b>Катушка электромагнитная СТАНДАРТ ЭКО 10.АС.230</b>  <i>в комплекте с клеммной коробкой</i>  <i>Для клапанов:</i>  <b>К2-Клапан соленоидный АСТА ЭСК 110.03.Е DN1/2” НЗ – арт. 1236</b>  <b>К3-Клапан соленоидный АСТА ЭСК 200.01.060 DN 1/4” НЗ</b>  <b>К4-Клапан соленоидный АСТА ЭСК 200.01.030 DN 1/4” НЗ</b></p> <p>Артикул: <b>1255</b>            Количество: 1 комплект.</p>	
23	<p><b>Катушка электромагнитная Danfoss BB 230 AS</b>  <i>для клапанов К2-К4, Danfoss</i>  <i>(См. аналог – арт. 1252)</i></p> <p>Артикул: <b>1253</b>            Период использования:            с 02.2009 г.-07.2022 г.            Заводские номера:            с № 2000-2021 кол.: 1 шт.,            с № 2022-4052, 4054-4071, 4073, 4085,            4092 кол.: 3 шт., № 4053, с № 4072 до            № 4098 кол.: 2 шт.</p>	



№	Наименование	Фотография
24	<p><b>Катушка электромагнитная Danfoss BA 230 A</b> аналог катушки электромагнитной BB 230 AS Danfoss – арт. 1253</p> <p>Артикул: <b>1252</b> Количество: 1 шт. Период использования: Действующая</p>	
25	<p><b>Катушка электромагнитная Danfoss AM 230 C,</b> для клапана <b>K1</b> EV220A 10B G12N NC00, Danfoss – арт. 1235</p> <p>Артикул: <b>1250</b> Количество: 1 шт. Период использования: с 04.2009 г.-07.2022 г. Заводские номера: с № 2022-4098</p>	
26	<p><b>Клапан обратный НКМР.611622.011</b> аналог клапана обратного НКМР.611622.002</p> <p>Артикул: <b>1258</b> Период использования: с 02.2003 г. Заводские номера: с № 710-1926 кол.: 3 шт. с № 1927 кол.: 2 шт.</p>	

№	Наименование	Фотография
27	<p><b>Клапан предохранительный НКМР.494141.006</b></p> <p>Артикул: <b>1259</b> Количество: 1 шт. Период использования: с 11.2009 г. Заводские номера: с № 2097</p>	
28	<p><b>Клапан предохранительный НКМР.494141.010</b></p> <p>Артикул: <b>1152</b> Количество: 1 шт. Период использования: до 11.2009 г. Заводские номера: до № 2096</p>	
29	<p><b>Клапан соленоидный АСТА ЭСК 110.03.Е DN1/2" НЗ</b> <i>аналог клапана электромагнитного EV250B 12BD G12ENC000, Danfoss K2-сброс пара из стерилизационной камеры в канализацию</i></p> <p>Артикул: <b>1236</b> Количество: 1 шт.</p> <p><b><u>Катушка и вилка приобретаются отдельно</u></b></p>	



№	Наименование	Фотография
30	<p><b>Клапан электромагнитный ArmaControl DHP21 с катушкой</b> аналог клапана электромагнитного EV250B 12BD G12ENC000, Danfoss <b>К2</b> - сброс пара из стерилизационной камеры в канализацию</p> <p>Артикул: <b>1237</b> Количество: 1 шт. При монтаже с № 2022-4108, а также № 4113,4116,4118 необходимо заменить штуцер НКМР.715741.002-02 на штуцер НКМР.753136.021</p>	
31	<p><b>Клапан электромагнитный CFB-D22G-W1 CAMOZZI</b> аналог клапана электромагнитного EV 210 B 6.0BG14ENC000, Danfoss <b>К3</b> - подача пара из парогенератора в стерилизационную камеру</p> <p>Артикул: <b>1241</b> Количество: 1 шт. Период использования: Действующий</p>	
32	<p><b>Клапан электромагнитный EV 210 B 6.0BG14ENC000, Danfoss</b> <b>К3</b> - подача пара из парогенератора в стерилизационную камеру (См. аналог - арт. 1241)</p> <p>Артикул: <b>1242</b> Количество: 1 шт. Период использования: с 02.2009 г.-07.2022 г. Заводские номера: с № 2000-4098</p>	

№	Наименование	Фотография
33	<p><b>Клапан электромагнитный EV210B 3.0B GI4ENC 000, Danfoss</b> <i>К4 - к бактериальному фильтру</i> <i>(См. аналог – арт. 1247)</i></p> <p>Артикул: <b>1246</b> Количество: 1 шт. Период использования: с 04.2009 г.-03.2022 г. Заводские номера: с № 2022-4071, а также № 4073, 4085, 4092</p>	
34	<p><b>Клапан электромагнитный EV210R Ду 3мм, EPDM с катушкой 230В РИДАН</b> <i>аналог EV210B 3.0B GI4ENC 000, Danfoss</i> <i>К4 - к бактериальному фильтру</i></p> <p>Артикул: <b>1247</b> Количество: 1 шт.</p> <p>При монтаже с № 2022-4168, кроме 4148, 4157-4163 и 4166 необходимо устанавливать кронштейн НКМР.745312.146</p>	
35	<p><b>Клапан электромагнитный EV220A 10B G12N NC00, Danfoss</b> <i>К1 - вода из водопровода на эжектор</i> <i>(См. аналог – арт. 1234)</i></p> <p>Артикул: <b>1235</b> Количество: 1 шт. Период использования: с 04.2009 г.-07.2022 г. Заводские номера: с № 2022-4098</p>	



№	Наименование	Фотография
36	<p><b>Клапан электромагнитный EV250B 12BDG12ENC000, Danfoss K2</b> - сброс пара из стерилизационной камеры в канализацию (См. аналоги – арт. 1236, 1237)</p> <p>Артикул: <b>1238</b> Количество: 1 шт. Период использования: с 04.2009 г.-07.2022 г. Заводские номера: с № 2022-4098</p>	
37	<p><b>Клапан электромагнитный КЭН-1</b></p> <p>Артикул: <b>1260</b> Период использования: с 01.2003 г.-02.2009 г. Заводские номера: № 710-1167 кол.: 1 шт. № 1168-1921 кол.: 2 шт. № 1922-2026 кол.: 1 шт.</p>	
38	<p><b>Клапан электромагнитный СК-11-15-ВД Ду15, с катушкой K1</b> - вода из водопровода на эжектор Аналог клапана электромагнитного EV 220 A 10 B G12N NC00, Danfoss</p> <p>Артикул: <b>1234</b> Количество: 1 шт. Период использования: Действующий</p>	

№	Наименование	Фотография
39	<p><b>Кнопка КМ-1</b> <i>для концевого выключателя</i></p> <p>Артикул: <b>1261</b> Количество: 1 шт. Период использования: до 01.2022 г. Заводские номера: до № 4028, а также 4034, 4037-4041, 4044, 4047</p>	
40	<p><b>Кольцо уплотнительное НКМР.711111.008</b></p> <p>Артикул: <b>1262</b> Количество: 1 шт. Период использования: Действующее</p>	
41	<p><b>Комплект НТЦ-10079</b> <i>для замены эжектора</i></p> <p>Артикул: <b>1153</b> Количество: 1 шт. Период использования: Действующий</p>	





№	Наименование	Фотография
42	<p><b>Комплект прокладок НТЦ-9772</b> для монтажа электронагревателей ТЭН</p> <p>Артикул: <b>1263</b> Количество: 1 комплект. Период использования: с 07.2022 г. Заводские номера: с № 4073, 4099, 4105 и далее.</p>	
43	<p><b>Кронштейн НКМР.745312.146</b> для монтажа клапана К4 – арт. 1247</p> <p>Артикул: <b>1157</b> Заводские номера: с № 2022-4168, кроме 4148, 4157-4163 и 4166</p>	
44	<p><b>Мановакуумметр «Росма» ТМВ-510Р.00</b> аналог мановакуумметр «Физтех» МВПЗ-Уф</p> <p>Артикул: <b>1265</b> Период использования: с 04.2006 г. Заводские номера: № 1395-2332 кол.: 1 шт. № 2333 кол.: 2 шт.</p>	

№	Наименование	Фотография
45	<p><b>Мановакуумметр</b> <b>«Физтех» МВПЗ-Уф</b> <i>аналог мановакуумметра «Росма»</i> <i>ТМВ-510Р.00</i></p> <p>Артикул: <b>1358</b> Период использования: с 04.2006 г. Заводские номера: № 1395-2332 кол.: 1 шт. № 2333 кол.: 2 шт.</p>	
46	<p><b>Мембрана</b> <b>НКМР.711111.014</b> <i>для узла блокировки</i> <i>НКМР.304274.005 – арт. 1311</i></p> <p>Артикул: <b>1266</b> Количество: 1 шт. Период использования: с 11.2015 г. Заводские номера: с № 3056</p>	
47	<p><b>Микропереключатель</b> <b>MSW-02A-00-13SON</b> <i>для концевого выключателя</i></p> <p>Артикул: <b>1268</b> Количество: 1 шт. Период использования: с 01.2022 г. Заводские номера: с № 4029-4033, 4035, 4036, 4042, 4043, 4045, 4046, далее с № 4048.</p>	

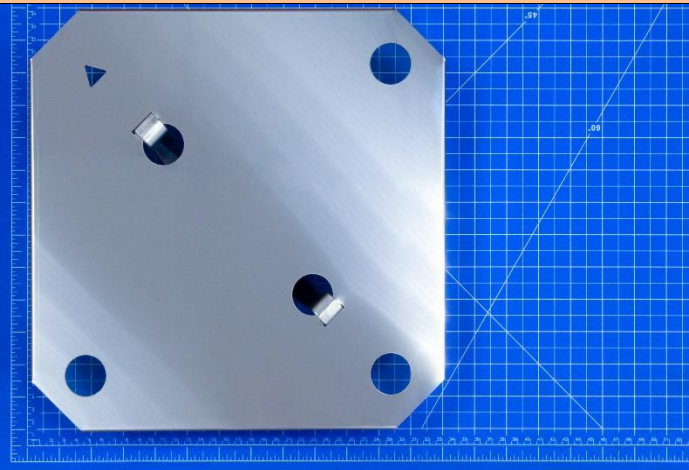
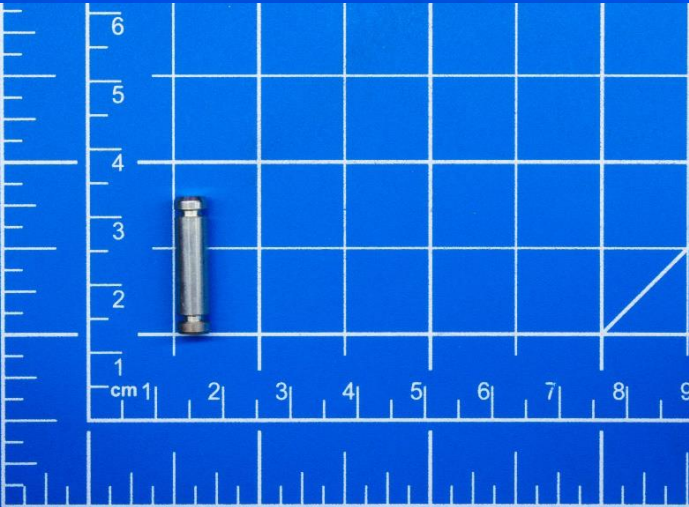

№	Наименование	Фотография
48	<p><b>Микросхема</b> <b>AT 89C51RC-24PU</b> <i>аналог микросхема AT89C51RC-24PI</i> <i>для блока управления</i></p> <p>Артикул: <b>1270</b> Количество: 1 шт. Заводские номера: с № 710</p> <p><b><u>При заказе необходимо указать версию программы!</u></b></p>	
49	<p><b>Микросхема</b> <b>МОС 3082</b> <i>для платы симистора</i> <i>НКМР.468349.042 – арт. 1279</i></p> <p>Артикул: <b>1269</b> Количество: 1 шт. Период использования: Действующая</p>	
50	<p><b>Опора</b> <b>НТЦ-6600</b> <i>подставка в стерилизационную камеру</i></p> <p>Артикул: <b>1158</b> Количество: 1 шт. Период использования: Действующая</p>	

№	Наименование	Фотография
51	<p><b>Опора</b>  <b>НКМР.301318.071</b>  <i>аналог Опора</i>  <i>НТЦ-6600</i></p> <p>Артикул: <b>1376</b>            Количество: 1 шт.            Период использования:            Действующая</p>	
52	<p><b>Ось</b>  <b>НКМР.715311.023</b>  <i>для крепления рычагов</i>  <i>НКМР. 742131.001 – арт. 1296</i></p> <p>Артикул: <b>1272</b>            Количество: 6 шт.            Период использования:            Действующая</p> <p><b><u>Приобретается совместно с шайбой</u></b>  <b><u>стопорной быстросъемной</u></b>  <b><u>DIN 6799-3/2 – арт. 1321</u></b></p>	
53	<p><b>Печатающее устройство</b>  <b>НКМР.164210.006 в сборе</b></p> <p>Артикул: <b>1273</b>            Количество: 1 шт.            Период использования:            с 10.2003 г.- 07.2017 г.            Заводские номера:            с № 2352-3262</p>	



№	Наименование	Фотография
54	<p><b>Печатающее устройство НКМР.164210.011 в сборе</b> <i>для стерилизаторов с сенсорным дисплеем</i></p> <p>Артикул: <b>1274</b> Количество: 1 шт. Период использования: до 06.2022 г. Заводские номера: до № 4134, кроме № 4099, 4129 и 4130</p>	
55	<p><b>Печатающее устройство НКМР.164210.013 в сборе</b></p> <p>Артикул: <b>1275</b> Количество: 1 шт. Период использования: с 08.2017 г.-04.2023 г. Заводские номера: с № 3268-4355</p>	
56	<p><b>Печатающее устройство НКМР.164210.022 в сборе</b></p> <p>Артикул: <b>1160</b> Количество: 1 шт. Период использования: с 05.2023 г. Заводские номера: с № 4356</p>	



№	Наименование	Фотография
57	<p><b>Плата датчика уровня</b> <b>НКМР.468347.002</b></p> <p>Артикул: <b>1276</b> Количество: 1 шт. Период использования: с 05.2003 г. Заводские номера: с № 777</p>	
58	<p><b>Плата индикации клапанов</b> <b>НТЦ-10057</b></p> <p>Артикул: <b>1277</b> Количество: 1 шт. Период использования: Действующая</p>	
59	<p><b>Плата пульта</b> <b>НКМР.468314.003-04</b></p> <p>Артикул: <b>1278</b> Количество: 1 шт. Период использования: с 01.2005 г. Заводские номера: № 1132 и далее с № 1168</p>	



№	Наименование	Фотография
60	<p><b>Плата симистора</b> <b>НКМР.468349.042</b> <i>аналог платы симистора</i> <i>НКМР.468349.010-01</i></p> <p>Артикул: <b>1279</b> Количество: 3 шт. Период использования: с 03.2019 г. Заводские номера: с № 3486</p>	
61	<p><b>Плата управления клапанами</b> <b>НКМР.468349.037-03</b> <i>для стерилизаторов с сенсорным дисплеем</i></p> <p>Артикул: <b>1161</b> Количество: 1 шт. Период использования: с 06.2022 г. Заводские номера: № 4099, 4129, 4130, далее с № 4167</p>	
62	<p><b>Плата управления клапанами</b> <b>НКМР.468349.038-01</b> <i>аналог платы НКМР. 468349.030</i></p> <p>Артикул: <b>1162</b> Количество: 1 шт. Период использования: с 02.2003 г. Заводские номера: с № 710</p>	

№	Наименование	Фотография
63	<p><b>Пленка</b> <b>НКМР.754312.286</b> <i>для пульта</i> <i>НКМР. 468314.001-04 – арт. 1290</i></p> <p>Артикул: <b>1280</b> Количество: 1 шт. Период использования: с 01.2005 г. Заводские номера: с № 1132 и далее с № 1168</p>	
64	<p><b>Провод</b> <b>НКМР.685611.003</b> <i>Пульт-Блок управления</i></p> <p>Артикул: <b>1164</b> Количество: 1 шт. Период использования: Действующий</p>	
65	<p><b>Прокладка НКМР.711141.012</b> <i>для монтажа соединителей</i> <i>парогенератор - камера и</i> <i>термопреобразователей</i></p> <p>Артикул: <b>1281</b> Период использования: Действующая Заводские номера: до № 3401 кол.: 6 шт. с № 3402 кол.: 2 шт.</p>	

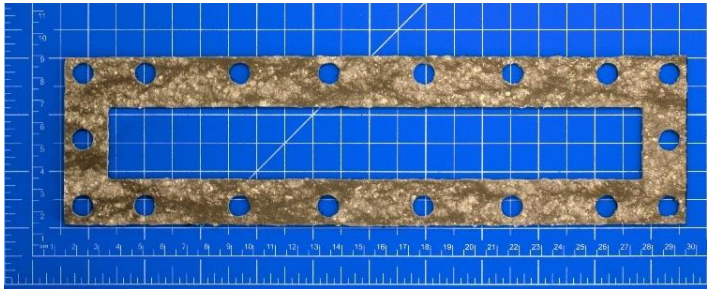
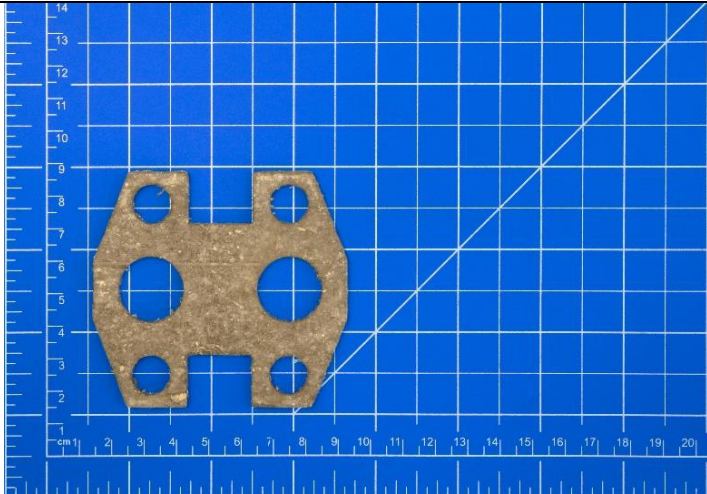

№	Наименование	Фотография
66	<p><b>Прокладка НКМР.754142.002</b> <i>для монтажа</i> <i>электронагревателей ТЭН</i></p> <p>Артикул: <b>1282</b> Количество: 1 шт. Период использования: до 12.2002 г. Заводские номера: до № 704</p>	
67	<p><b>Прокладка НКМР.754142.006</b> <i>для монтажа</i> <i>электронагревателей ТЭН</i></p> <p>Артикул: <b>1283</b> Количество: 3 шт. Период использования: с 12.2003 г.-07.2022 г. Заводские номера: с № 942-4140, кроме № 4072 и № 4099</p>	
68	<p><b>Прокладка НКМР.754150.003</b> <i>для монтажа</i> <i>электромагнитного клапана</i> <i>КЭН-1 – арт. 1260</i></p> <p>Артикул: <b>1284</b> Период использования: с 01.2003 г.-02.2009 г. Заводские номера: с № 710-2021 Количество: № 710-1167 кол.: 1 шт. № 1168-1921 кол.: 2 шт. № 1922-2021 кол.: 1 шт.</p>	

№	Наименование	Фотография
69	<p><b>Прокладка</b> <b>НКМР.754152.002</b> <i>для монтажа мановакуумметров</i></p> <p>Артикул: <b>1285</b> Период использования: с 08.2005 г. Количество: с № 1395-2332 кол.: 1 шт. с № 2333 и далее, кол.: 2 шт.</p>	
70	<p><b>Прокладка</b> <b>НКМР.754152.010</b> <i>для обратного клапана</i> <i>НКМР.611622.011 – арт. 1258</i></p> <p>Артикул: <b>1286</b> Период использования: с 02.2003 г. Заводские номера: с № 710 Количество: с № 710-1926 кол.: 3 шт. с № 1927 кол.: 2 шт.</p>	
71	<p><b>Прокладка</b> <b>НТЦ 3062</b> <i>для монтажа</i> <i>электронагревателей ТЭН</i></p> <p>Артикул: <b>1287</b> Количество: 2 шт. Период использования: с 01.2003 г.-11.2003 г. Заводские номера: с № 705-941, кроме №№ 934,936-938,940</p>	



№	Наименование	Фотография
72	<p><b>Прокладка НТЦ 3063</b> <i>для монтажа электронагревателей ТЭН</i></p> <p>Артикул: <b>1288</b> Количество: 1 шт. Период использования: с 01.2003 г.-11.2003 г. Заводские номера: с № 705-941, кроме №№ 934,936-938,940</p>	
73	<p><b>Пружина НКМР.753572.006</b> <i>правая</i></p> <p>Артикул: <b>1167</b> Количество: 1 к-т. Период использования: с 04.2004 г. Заводские номера: с № 1048</p>	
74	<p><b>Пружина НКМР.753572.007</b> <i>левая</i></p> <p>Артикул: <b>1168</b> Количество: 1 к-т. Период использования: с 04.2004 г. Заводские номера: с № 1048</p>	

№	Наименование	Фотография
75	<p><b>Пульт</b> <b>НКМР.468314.001-04</b></p> <p>Артикул: <b>1290</b> Количество: 1 шт. Период использования: с 01.2005 г. Заводские номера: с № 1132 и далее с № 1168</p>	
76	<p><b>Радиатор</b> <b>НКМР.301415.011 в сборе</b></p> <p>Артикул: <b>1292</b> Количество: 3 шт. Период использования: с 02.2003 г. Заводские номера: с № 710</p>	
77	<p><b>Рукав</b> <b>18x27-1,6 ГОСТ 10362-76</b> <i>для залива воды в парогенератор</i> <i>L=56 см</i></p> <p>Артикул: <b>1169</b> Количество: 1 шт. Период использования: Действующий</p>	



№	Наименование	Фотография
78	<p><b>Ручка</b> <b>НКМР.303658.002</b> <i>для головки</i> <i>НКМР.712292.002 – арт. 1225</i></p> <p>Артикул: <b>1293</b> Количество: 3 шт. Период использования: 12.2008 г.-12.2014 г. Заводские номера: с № 1969-2968, кроме № 2112</p>	
79	<p><b>Ручка</b> <b>НКМР.303658.007</b> <i>для головки</i> <i>НКМР.712292.004 - арт. 1226</i></p> <p>Артикул: <b>1294</b> Количество: 3 шт Период использования: с 12.2014 г. Заводские номера: № 2112, далее с № 2969 кроме № 4441, 4444, 4448, 4528-4539, 4541-4545 и 4550</p>	
80	<p><b>Ручка</b> <b>НКМР.715171.002</b> <i>аналог ручки</i> <i>НТЦ-6620 и НКМР.715171.001</i></p> <p>Артикул: <b>1295</b> Количество: 4 шт. Период использования: Действующая</p>	

№	Наименование	Фотография
81	<p><b>Рычаг</b> <b>НКМР.742131.001</b></p> <p>Артикул: <b>1296</b> Количество: 6 шт. Период использования: Действующий</p> <p>Приобретаются совместно с - ось НКМР.715311.023 – арт. 1272 - шайба стопорная быстросъемная DIN 6799-3,2 – арт. 1321</p>	
82	<p><b>Сетка</b> <b>НКМР.305122.004</b> <i>для стерилизационной камеры</i></p> <p>Артикул: <b>1298</b> Количество: 1 шт. Период использования: Действующая</p>	
83	<p><b>Сетка</b> <b>НКМР.752633.001</b> <i>из нержавеющей стали, для фильтра защитного НКМР.611622.003 – арт. 1314</i></p> <p>Артикул: <b>1299</b> Количество: 1 шт. Период использования: Действующая</p>	

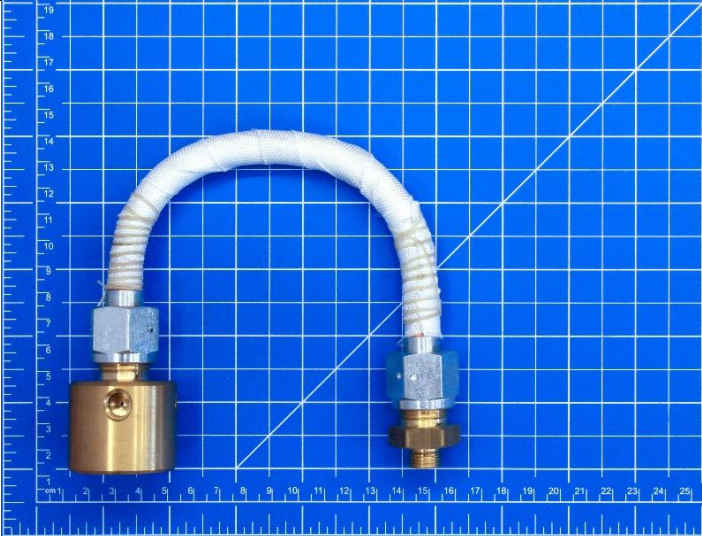
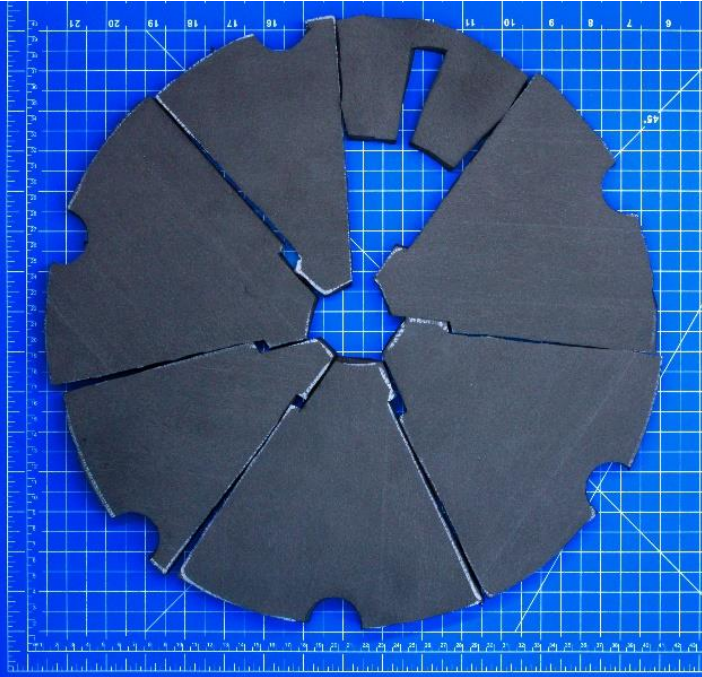

№	Наименование	Фотография
84	<p><b>Симистор</b> <b>ВТА41-800BRG</b> <i>аналог симистора ВТА 140-800</i> <i>для платы симистора</i> <i>НКМР.468349.042 – арт. 1279</i></p> <p>Артикул: <b>1302</b> Период использования: Действующий</p>	
85	<p><b>Симистор</b> <b>МАС9MG (ВТА140-800)</b> <i>для платы управления клапанами</i></p> <p>Артикул: <b>1301</b> Количество: 4 шт. Период использования: Действующий</p>	
86	<p><b>Соединитель</b> <b>НКМР.302612.017-01</b> <i>Стерилизационная камера-</i> <i>мановакуумметр</i> <i>Парогенератор-мановакуумметр</i></p> <p>Артикул: <b>1121</b> Количество: 2 шт. Период использования: Действующий</p>	

№	Наименование	Фотография
87	<p><b>Соединитель</b> <b>НКМР.302612.038</b> <i>для замены соединителя</i> <i>НКМР.302612.018</i></p> <p>Артикул: <b>1156</b> Количество: 1 шт. Период использования: с 09.2004 г.-06.2018 г. Заводские номера: с № 1119-3401</p>	
88	<p><b>Термоизоляция крышки</b> <b>стерилизатора</b></p> <p>Артикул: <b>1171</b> Количество: 1 комплект. Период использования: До 04.2024 г. Заводские номера: до № 4617</p> <p><b>Термоизоляция крышки</b> <b>стерилизатора</b> <i>(крышка без ребер жесткости)</i></p> <p>Артикул: <b>1172</b> Количество: 1 шт. Период использования: Действующая Заводские номера: с № 4618</p>	

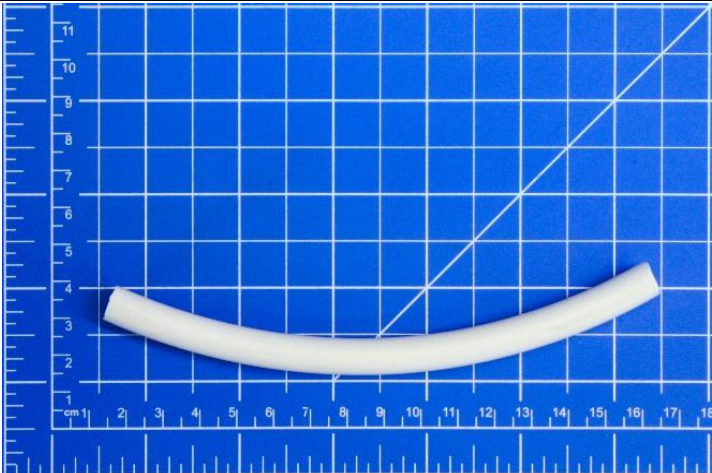
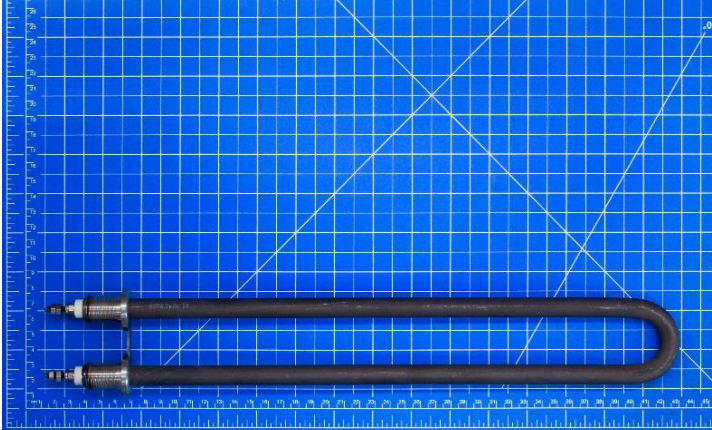

№	Наименование	Фотография
89	<p><b>Термоизоляция сосуда стерилизатора</b></p> <p>Артикул: <b>1173</b>            Количество: 1 шт.            Период использования:            Действующая</p>	
90	<p><b>Термопреобразователь ТПС 311-100/630-М20х1,5/6-С10-100М/В4-П</b>  <i>аналог ТСМ-1288-01-100/630-100М-В4-С10-П</i></p> <p>Артикул: <b>1304</b>            Количество: 2 шт.            Период использования:            Действующий</p>	
91	<p><b>Трансформатор ТП-121-107</b>  <i>для блоков управления АУТД.042800.000-01, НКМР.468332.005-01</i></p> <p>Артикул: <b>1305</b>            Количество: 1 шт.            Период использования:            с 02.2003 г.            Заводские номера:            с № 710</p>	

№	Наименование	Фотография
92	<p><b>Трансформатор ТПГ-1-2х9В</b> <i>для платы датчика уровня</i> <i>НКМР.468347.002</i></p> <p>Артикул: <b>1306</b> Количество: 1 шт. Период использования: с 05.2003 г. Заводские номера: с № 777</p>	
93	<p><b>Трубка силиконовая</b> <b>диаметр – 3,5х3,00</b></p> <p>Артикул: <b>1308</b> Количество: 0,01кг. (с сенсорным дисплеем 0,02 кг.) Период использования: Действующая</p> <p><b>Приобретается совместно с</b> <b>- хомут пружинный</b> <b>AML 10 мм – арт. 1317</b></p>	
94	<p><b>ТЭН ЗКВА 220В</b> <b>(ТЭ80 В12,5/3,0 220)</b></p> <p>Артикул: <b>1309</b> Количество: 3 шт. Период использования: с 12.2003 г. Заводские номера: № 934,936-938,940, далее с № 942</p>	

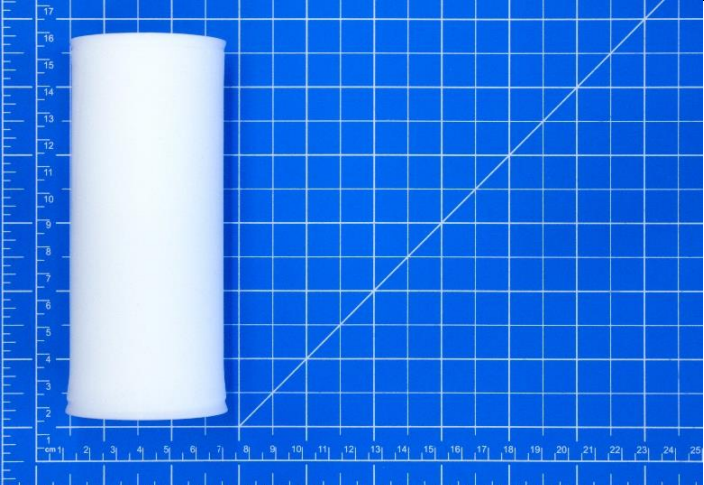
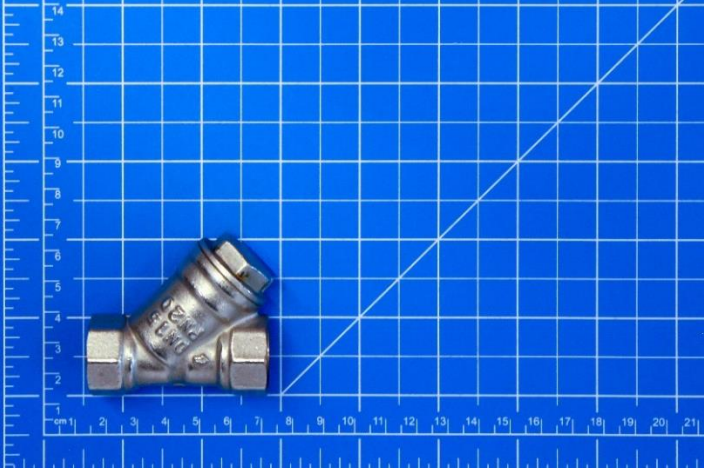
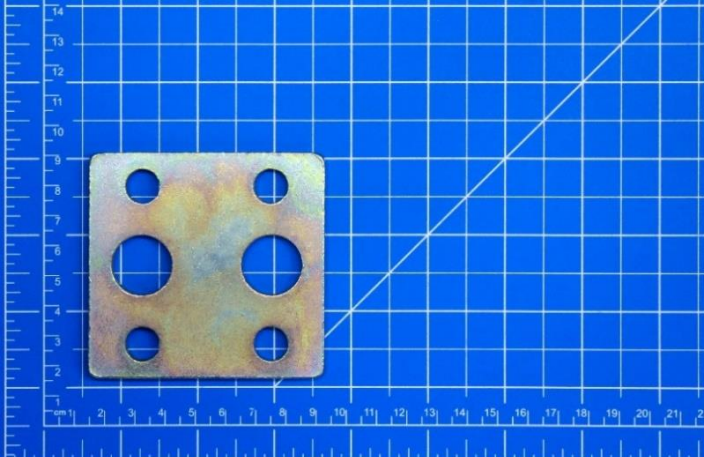

№	Наименование	Фотография
95	<p><b>Угольник ½</b> <b>НТЦ-4344</b></p> <p>Артикул: <b>1310</b> Период использования: Действующий</p>	
96	<p><b>Узел блокировки</b> <b>НКМР.304274.005</b> <i>в сборе с мембраной</i> <i>НКМР.711111.014 - арт. 1266</i></p> <p>Артикул: <b>1311</b> Количество: 1 шт. Период использования: с 11.2015 г. Заводские номера: с № 3056</p>	
97	<p><b>Устройство виртуальной печати</b> <b>НКМР.467619.001</b></p> <p>Артикул: <b>1312</b> Период использования: с 09.2023 г. Заводские номера: с № 4436</p>	

№	Наименование	Фотография
98	<p><b>Фильтр бактериальный</b> <b>ЭФП-100-L/0,2-125-R</b> <i>аналог фильтра бактериального</i> <i>ЭФП-Ф4-02-130-ТР</i></p> <p>Артикул: <b>1313</b> Количество: 1 шт. Период использования: Действующий</p>	
99	<p><b>Фильтр защитный</b> <b>НКМР.611622.003</b> <i>с сеткой</i> <i>НКМР.752633.001 – арт. 1299</i></p> <p>Артикул: <b>1314</b> Количество: до № 2021-1 шт., с № 2022-2шт Период использования: с 02.2006 г.</p>	
100	<p><b>Фланец</b> <b>НТЦ-2775</b></p> <p>Артикул: <b>1315</b> Количество: 6 шт. Период использования: с 12.2003 г.-07.2022 г. Заводские номера: № 934, 936-938, 940, с № 942-4104, кроме №№ 4073 и 4099</p>	



№	Наименование	Фотография
101	<p><b>Фланец НТЦ-3064</b></p> <p>Артикул: <b>1316</b> Количество: 1 шт. Период использования: с 01.2003 г.-11.2003 г. Заводские номера: с № 705-941, кроме №№ 934, 936-938, 940</p>	
102	<p><b>Хомут пружинный AML 10 мм.,</b> <i>для трубки силиконовой, диаметр – 3,5x3,00 – арт. 1308</i></p> <p>Артикул: <b>1317</b> Количество: 3 шт. Период использования: с 11.2015 г. Заводские номера: с № 3056</p>	
103	<p><b>Шайба НКМР.758491.016</b> <i>для винта ходового НКМР. 715534.009 - арт. 1220</i></p> <p>Артикул: <b>1318</b> Количество: 1 шт. Период использования: Действующая</p>	

№	Наименование	Фотография
104	<p><b>Шайба стопорная быстросъемная DIN 6799-3,2</b> <i>для крепления рычагов</i> <i>НКМР. 742131.001 – арт. 1296</i></p> <p>Артикул: <b>1321</b> Количество: 12 шт. Период использования: Действующая</p> <p><b>Приобретается совместно с</b> <b>- ось НКМР.715311.023 – арт. 1272</b></p>	
105	<p><b>Шпилька</b> <b>НКМР.758271.023</b> <i>для монтажа фланцев</i> <i>НТЦ-2775</i></p> <p>Артикул: <b>1322</b> Количество: 12 шт. Период использования: с 12.2003 г.-07.2022 г. Заводские номера: № 934, 936-938, 940, с № 942-4104, кроме №№ 4073 и 4099</p>	
106	<p><b>Штекер</b> <b>124-800 серии 64 A80 CAMOZZI</b> <i>для катушки</i> <i>В 8E CAMOZZI – арт. 1251</i></p> <p>Артикул: <b>1326</b> Количество: 1 шт. Период использования: Действующий</p>	



№	Наименование	Фотография
107	<p><b>Штекер</b> <b>DIN 43650 А, Danfoss</b> для катушек: BB 230 AS – арт. 1253 BA 230 А – арт. 1252 AM 230 С – арт. 1250</p> <p>Артикул: <b>1328</b> Период использования: с 02.2009 г. Заводские номера: с № 2000-2021 кол.: 1 шт. с № 2022 кол.: 4 шт.</p>	
108	<p><b>Штекер</b> <b>DIN 43650 IP65 РИДАН</b> для катушки RR 230 АС РИДАН – арт. 1256</p> <p>Артикул: <b>1327</b> Количество: 1 шт. Период использования: Действующий</p>	
109	<p><b>Штуцер</b> <b>НКМР.753136.021</b></p> <p>Артикул: <b>1174</b></p> <p>Используется при замене клапана электромагнитного EV250B12BD G12ENC000, Danfoss на клапан АСТА ЭСК 110.03.E DN1/2” НЗ – арт. 1236 либо клапан ArmaControl DHP21 – арт. 1237</p>	